

- Ⓔ Consejo para un correcto montaje del kit: No apretar los tornillos del todo hasta asegurarse que el kit está correctamente colocado y alineado.
- ⒼⒸ *Advice for correct fitting of the kit: Do not fully tighten the screws until sure that the kit is correctly positioned and aligned.*
- Ⓕ Conseil pour un montage correct du kit: Ne pas serrer les vis avant d'être certain que le kit soit correctement monté et ajusté.
- Ⓓ *Hinweis für einen korrekten Einbau des Bausatzes: Die Schrauben nicht ganz anziehen, bis der Kit korrekt placiert und ausgerichtet ist.*
- Ⓘ Consiglio per un montaggio corretto del kit: non stringere del tutto le viti fin tanto non si è sicuri che il kit è collocato correttamente e allineato.

1.

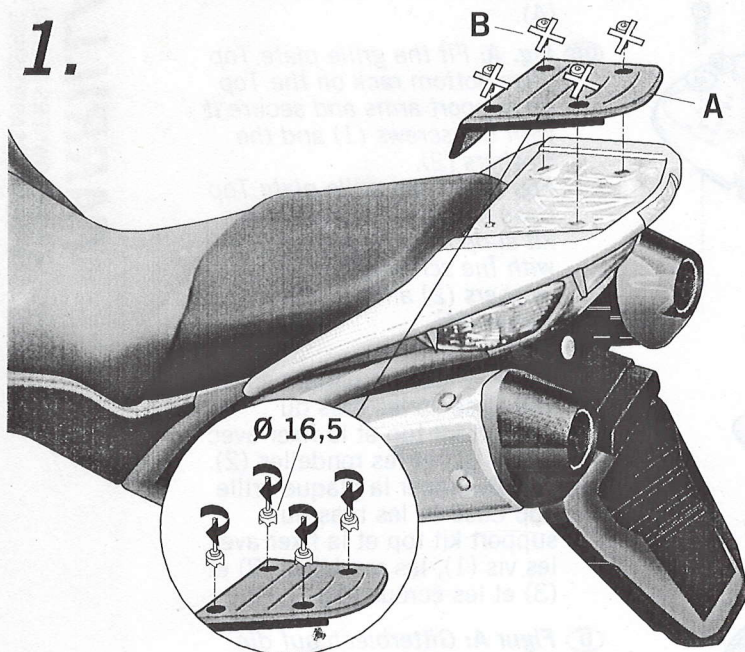

- Ⓔ Desmontar la tapeta embellecedora (A) del transportin trasero original, mediante los tornillos (B) que se desestiman. En la tapeta (A) agrandar los cuatro agujeros a Ø16,5. Colocar la tapeta (A) sobre el transportin original.
- ⒼⒸ *Dismantle the embellishment cover (A) of the original rear luggage carrier, using the screws (B) which are later discarded. Enlarge the four holes of the cover (A) to Ø16,5. Place the cover (A) over the original luggage carrier.*
- Ⓕ Démonter le chapeau enjoliveur (A) du siège arrière d'origine, avec les vis (B) qui sont rejetées. Sur le chapeau (A) élargir les quatre trous à Ø16,5. Placer le chapeau (A) sur le siège arrière d'origine.
- Ⓓ *Abdeckung (A) des hinteren Originalgepäckträgers durch Lösen der Schrauben (B), abauen. Schrauben werden nicht mehr gebraucht. Die 4 Löcher der Abdeckung (A) auf Ø16,5 vergrößern. Abdeckung (A) auf dem Originalgepäckträger anbringen.*
- Ⓘ Smontare il coperchio ornamentale (A) del supporto posteriore originale, usando le viti (B) che si eliminano. Nel coperchio (A) aumentare i quattro fori sino a Ø16,5. Collocare il coperchio (A) sul supporto originale.

2.

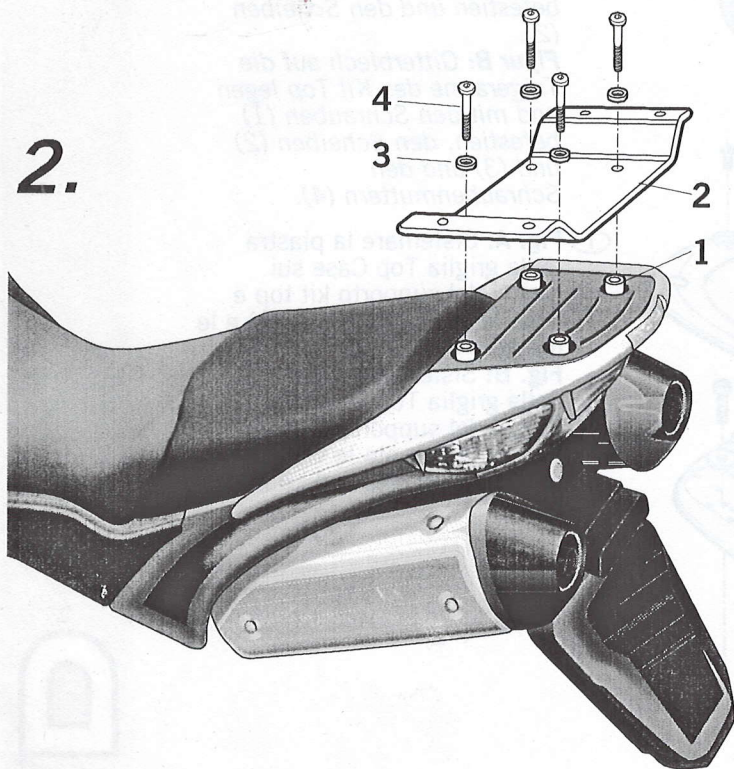

- Ⓔ Montar los distanciadores (1). Montar el soporte KIT TOP (2) y fijarlo mediante las arandelas (3) y los tornillos (4).
- ⒼⒸ *Assemble the spacers (1). Assemble the KIT TOP support (2) and fasten it using the washers (3) and the screws (4).*
- Ⓕ Monter les entretoises (1). Monter le support KIT TOP (2) et le fixer avec les rondelles (3) et les vis (4).
- Ⓓ *Abstandhalter (1) montieren. Halterung des KIT TOP (2) mit den Unterlegscheiben (3) und Schrauben (4) befestigen.*
- Ⓘ Montare i separatori (1). Montare il supporto KIT TOP (2) e fissarlo usando le guarnizioni (3) e le viti (4).

COMPONENTES / PARTS / COMPOSANTES / EINZELBAUTEILE / COMPONENTI:

Pos.	Ref.	Cant.	
1	260686	4	Distanciador Ø16 Ø9 x 8 - Spacer - Entre-toise - Abstandhalter - Distanziatore
2	261031	1	KIT TOP MASTER
2	304075	4	Tornillo M8 x 35 DIN 912 BZR - Screw - Vis - Schraube - Vite
3	303020	4	Arandela Ø8 BZR - Washer - Rondelle - Scheibe - Rondella

HONDA VARADERO XL 1100 '07  
HOVR17ST  
KIT TOPMASTER



SHAD

REF. 500479  
Edición 1ª



# 1. Montaje parrilla D1B8PA

Fig. A

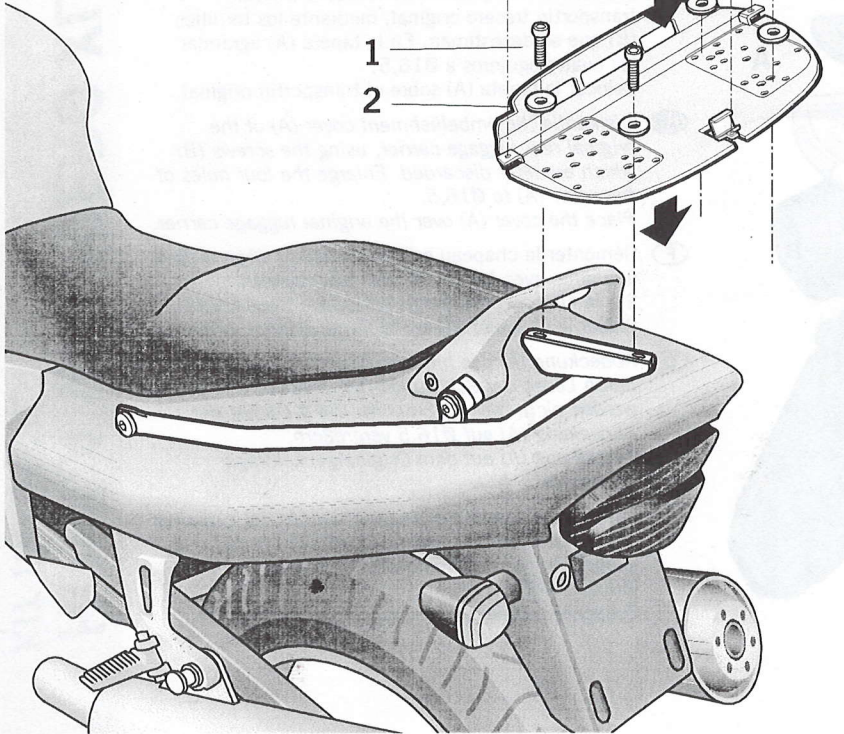
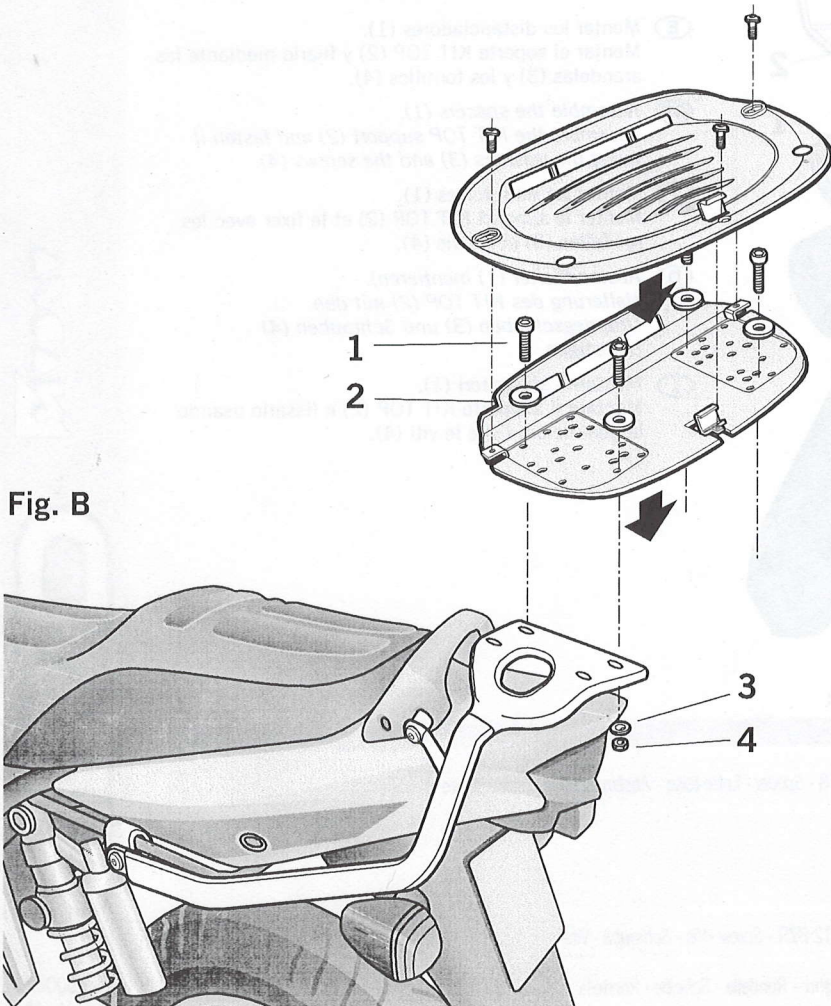

Fig. B



**E Fig. A:** Colocar la parrilla Top Case sobre los brazos del soporte kit top y acollarla mediante los tornillos (1) y arandelas (2).

**Fig. B:** Colocar la parrilla Top Case sobre los brazos del soporte kit top y acollarla mediante los tornillos (1), arandelas (2) y (3) y tuercas (4).

**GB Fig. A:** Fit the grille plate Top Case bottom rack on the Top kit support arms and secure it with the screws (1) and the washers (2).

**Fig. B:** Fit the grille plate Top Case bottom rack on the Top kit support arms and secure it with the screws (1), the washers (2) and (3) and the screws (4).

**F Fig. A:** Placer la plaque grille Top Case su les bras du support kit top et la fixer avec les vis (1) et les rondelles (2).

**Fig. B:** Placer la plaque grille Top Case su les bras du support kit top et la fixer avec les vis (1), les rondelles (2) et (3) et les écrous (4).

**D Fig. A:** Gitterblech auf die Trägerarme des Kit Top legen und mit den Schrauben (1) befestigen und den Scheiben (2).

**Fig. B:** Gitterblech auf die Trägerarme des Kit Top legen und mit den Schrauben (1) befestigen, den Scheiben (2) und (3) und den Schraubenmuttern (4).

**I Fig. A:** Sistemare la piastra della griglia Top Case sui bracci del supporto kit top e fissarla mediante le viti (1) e la rondelle (2).

**Fig. B:** Sistemare la piastra della griglia Top Case sui bracci del supporto kit top e fissarla mediante le viti (1), las rondellas (2) e (3) ed i dadi (4).

COMPONENTES / PARTS / COMPONENTES  
EINZELBAUTEILE / COMPONENTI:

Pos.		Ref.	Cant.
1		304074 (M8x20 912)	4
2		303018 (Ø8 ESP)	4
3		303020 (Ø8)	4
4		302024 (M8)	4